

NISSAN PATROL GR

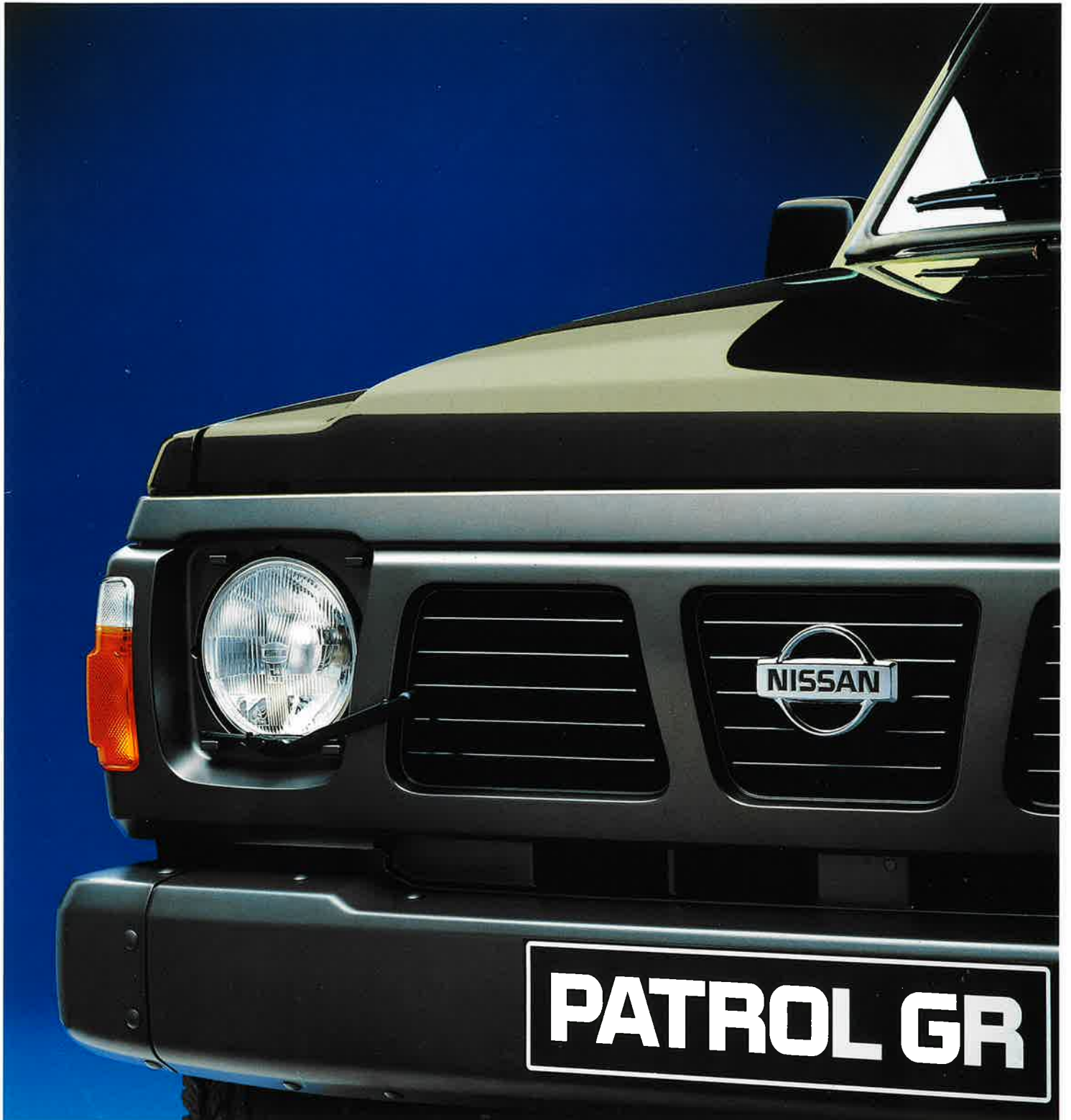

Für Menschen mit neuen Wertvorstellungen.



Immer mehr Menschen richten ihr Leben heute nach eigenständigen Wertvorstellungen aus. Eingefahrene Klischees und Konventionen haben an Bedeutung verloren. Was zählt, ist mehr denn je die eigene Persönlichkeit – und das, was man aus ihr macht.

Der Nissan Patrol GR besitzt eine Persönlichkeit, die der seines Fahrers in nichts nachsteht. Wo anderen Grenzen gesetzt sind, ist der Patrol GR ganz in seinem Element: Auf Fernreisen über unbefestigte Wege, auf trockenem Wüstensand genauso wie bei spritzigen Wasserdurchfahrten. Abenteuerlust und das Anstreben neuer Ziele abseits der gewöhn-





lichen Wege sind also nicht mehr eingengt.

Doch das ist noch lange nicht alles. Denn der Patrol GR ist gleichzeitig auch ein Realist: Im Alltag legt er wirtschaftlich lange Autobahnstrecken zurück oder bringt die ganze Familie bequem und sicher ins Grüne. Selbst beim Theater- oder Opernbesuch sorgt er für einen stilvollen – aber eben außergewöhnlichen Auftritt.

Dieses Konzept der uneingeschränkten Gelände- und Straßentauglichkeit, verbunden mit hohem Komfort und Prestigewert, hat die Nissan Patrol-Baureihe zu einer der erfolgreichsten Geländewagen-Serien in unserem Land gemacht.

Mehr als 800.000 überzeugte Besitzer weltweit

schwören auf dieses Allrad-Fahrzeug mit Allround-Nutzen, das durch seine robuste Chassis-Rahmenkonstruktion alle Anlagen zum echten Langzeit-Automobil besitzt.

Und auch sein gutes Preis-Leistungs-Verhältnis trägt dazu bei, daß beim Patrol GR rundherum einfach alles stimmt.

Robuste Technik, luxuriöse Ausstattung und ein beispielhaftes Raumangebot – damit wird jeder Kilometer zur Maßeinheit für aktives Fahrvergnügen.

Unabhängig davon, mit welchem Modell Sie Ihre Ansprüche verwirklichen – der Nissan Patrol GR ist in jedem Fall ein klares Bekenntnis zur Individualität.

Technik, die überall zu Hause ist.

Beeindruckende Leistung aus einem geräusch- und vibrationsarmen Reihen-Sechszylinder-Motor. Ungewöhnliche Zugkraft durch den Einsatz modernster Turbo-Technologie. Stabile Technik, der kaum eine Belastung zu groß ist. Und dazu ein variabel nutzbares Raumangebot in Verbindung mit luxuriöser Innenausstattung – das ist der Nissan Patrol GR. Wahlweise als 4türiger Station mit langem Radstand oder als 2-Türer mit kurzem Radstand.

Unverwechselbar sein Outfit mit breiter, langgezogener Motorhaube und markanter Linienführung. Besondere Merkmale: der auffällige Kühlergrill, große Halogen-Hauptscheinwerfer und wuchtige, robuste Stoßstangen.

Das Herz des Patrol GR – ein 2,8-l-Turbo-Diesel mit beeindruckender Leistungscharakteristik, 85 kW (115 PS) und einem Drehmoment von 235 Nm. Laufruhig und leistungsstark – typisch kultivierter 6-Zylinder eben.

Dazu das durchdachte Schraubenfeder-Fahrwerk mit konstruktiven Merkmalen für optimale Straßenlage, hohen Komfort und bessere Zugkraft-Übertragung – ein System, das Freiheit erst möglich macht.

Der Patrol GR ist nicht nur ein Allrad-Fahrzeug, er ist auch ein Allzweck-Fahrzeug – für die Familie ebenso wie für den gewerblichen Einsatz, als Alltags-Automobil und für kernige Gelände-Ausflüge.

Die serienmäßige Ausstattung: zwei Rückfahrscheinwerfer, Nebelschlußleuchte, 2stufiger Frontscheibenwischer mit einstellbarem Intervall, Heckscheiben-Wisch-Waschanlage mit Intervallschaltung, zuschaltbarer Allrad-Antrieb, Untersetzungsgetriebe, drehzahlabhängige Servolenkung und Flankenschutz in den Türen. Das technische Datenblatt bietet Ihnen eine komplette Übersicht.

Für besondere Einsätze können die automatischen Freilaufnaben an der Vorderachse manuell gesperrt werden. An der Hinterachse wirkt ein selbsttätig sperrendes Differential mit begrenztem Schlupf oder – in Verbindung mit dem Komfortpaket des Patrol GR – eine 100%ige Differentialsperre, die im Bedarfsfall elektropneumatisch aktiviert werden kann.

*Sichere Fahreigenschaften, harmonische Fahrwerksabstimmung,
gute Geländetauglichkeit, temperamentvoller und kultivierter
Dieselmotor, manuelle Hinterachssperre, gute Bedienung,
solider Gesamteindruck.*

Off Road, 4/93





Das reichhaltige Angebot an Sonderausstattungen bietet darüber hinaus viele weitere Möglichkeiten, mit nützlichen und attraktiven Details individuelle Akzente zu setzen.

Somit ist die Entscheidung für den Nissan Patrol GR gleichzeitig eine Entscheidung für die Freiheit, persönliche Ansprüche zu erfüllen, ohne dabei Kompromisse einzugehen.

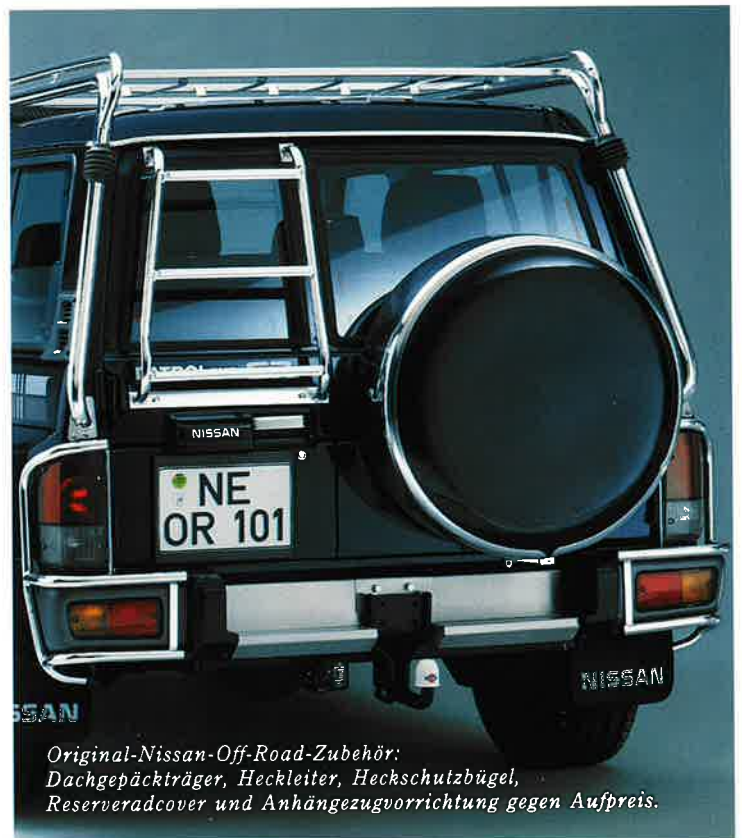



*Original-Nissan-Off-Road-Zubehör:
Frontschutzbügel, Unterschutz, Zusatzscheinwerfer,
Dachgepäckträger gegen Aufpreis.*

Der Antrieb zu neuen Wegen.

Der Sechszylinder-Turbo-Diesel (5) im Nissan Patrol GR ist der ideale Antrieb für sicheres Vorwärtskommen im Gelände und komfortables Reisen auf langen Strecken.

Seine bewährte Reihen-Bauform stellt konstruktiv einen harmonischen Massenausgleich her (1). Denn Reihen-Sechszylindermotoren bieten gegenüber Vier- oder Fünfzylindermotoren schon aus rein technisch-physikalischen Gründen eine besondere Laufkultur: Sie laufen weitgehend schwingungs- und vibrationsarm (2). Die an sich schon sehr günstigen Triebwerkeigenschaften können in Verbindung mit einem großen Gesamt-Hubraum und dem daraus resultierenden Drehmoment im praktischen Fahrbetrieb vorteilhaft genutzt werden.

Der Abgas-Turbolader (6) gibt dem Motor dann die ungewöhnlich bullige Kraft, eine optimale Füllung sowie hohe Leistung bei relativ geringem Verbrauch. Ein Ölkühler sorgt dafür, daß die Temperatur im Motor nicht zu stark ansteigt. Dank des extrem hohen Drehmoments (4) ist elastisches, schaltarmes Fahren mit niedrigen Drehzahlen möglich, gleichzeitig läßt sich der Patrol GR fast wie ein Benziner von unten heraus beschleunigen. Im Gelände ist aber – unterstützt durch das Untersetzungsgetriebe – auch ein feinfühligere Krafteinsatz möglich.

Der Patrol GR: mehr Kraft, mehr Laufkultur.

Mit dem 2,8-l-Turbo-Diesel-Reihen-Sechszylinder beweist Nissan einmal mehr seine Kompetenz in Sachen Triebwerke. Jahrzehntelange Erfahrungen spiegeln sich in diesem kraftvollen Motor wider. Die geringeren sich bewegenden Massen sorgen für eine noch größere Laufkultur und lassen den Motor fast vibrationsfrei arbeiten.

Ein besonders weicher Verbrennungsablauf wird durch eine geänderte Brennraumform in Verbindung mit dem Zusatzkanal zur Wirbelkammer erzielt (3).

Durch gute Verwirbelung und geringgehaltene Strömungsverluste sind schnellere Verbrennungsabläufe und damit höhere Drehzahlen möglich. Der Kraftstoff verbrennt vollständig und auch bei Vollast raucharm. So fahren Sie leiser und erleben wie selbstverständlich die stolze Leistung von 85 kW (115 PS) bei 4400 min^{-1} und das kraftvolle Dreh-

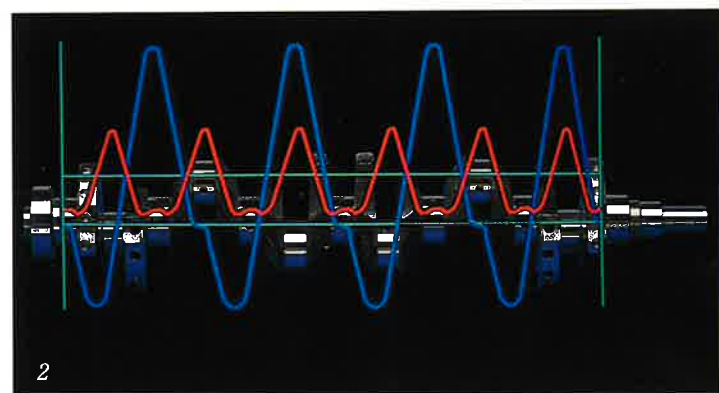
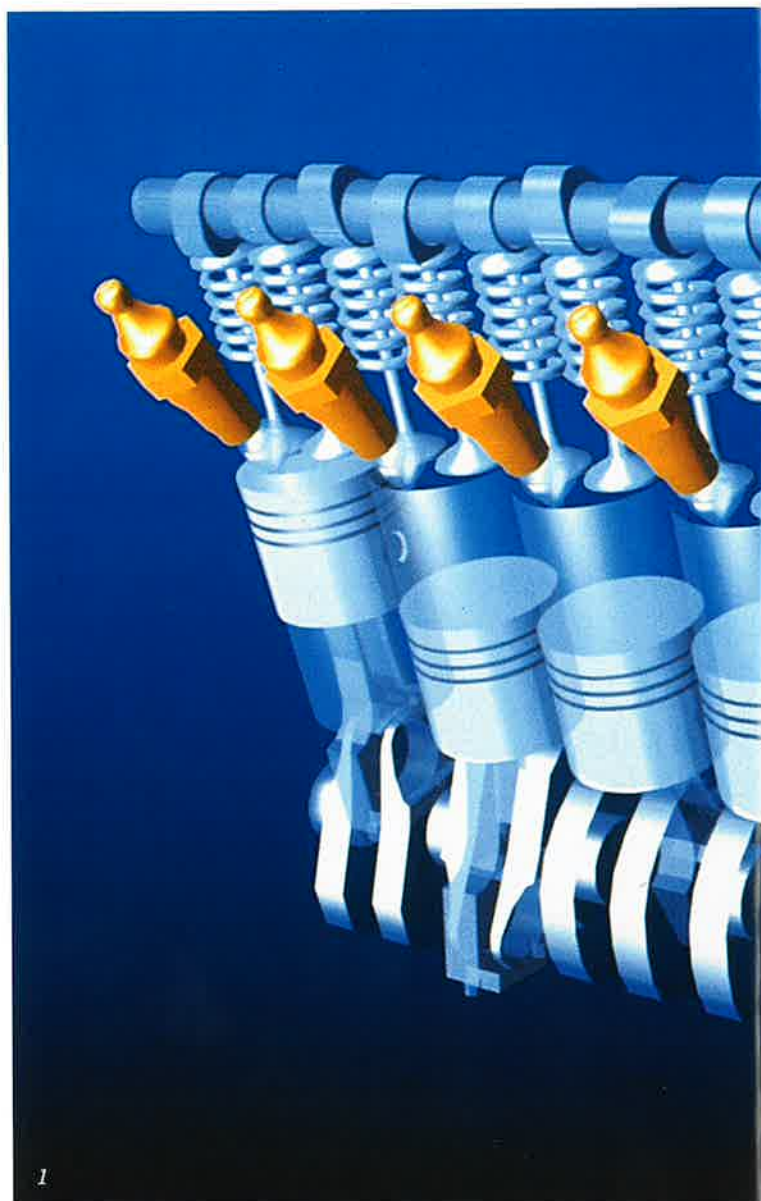

moment von 235 Nm bei bereits 2400 min^{-1} . Die erreichbare Höchstgeschwindigkeit beträgt 145 km/h – das Tankvolumen von 95 Litern sorgt dabei für große Reichweiten, bei konstant 90 km/h sogar über 1000 km mit einer Tankfüllung.

Und jetzt zur Servicefreundlichkeit: Das Ventilspiel des Patrol GR-Triebwerks stellt sich z. B. automatisch über hydraulische Ventilstößel ein.

Durch automatisches Nachglühen wird der Brennraum schnell auf die optimale Betriebstemperatur erwärmt, somit

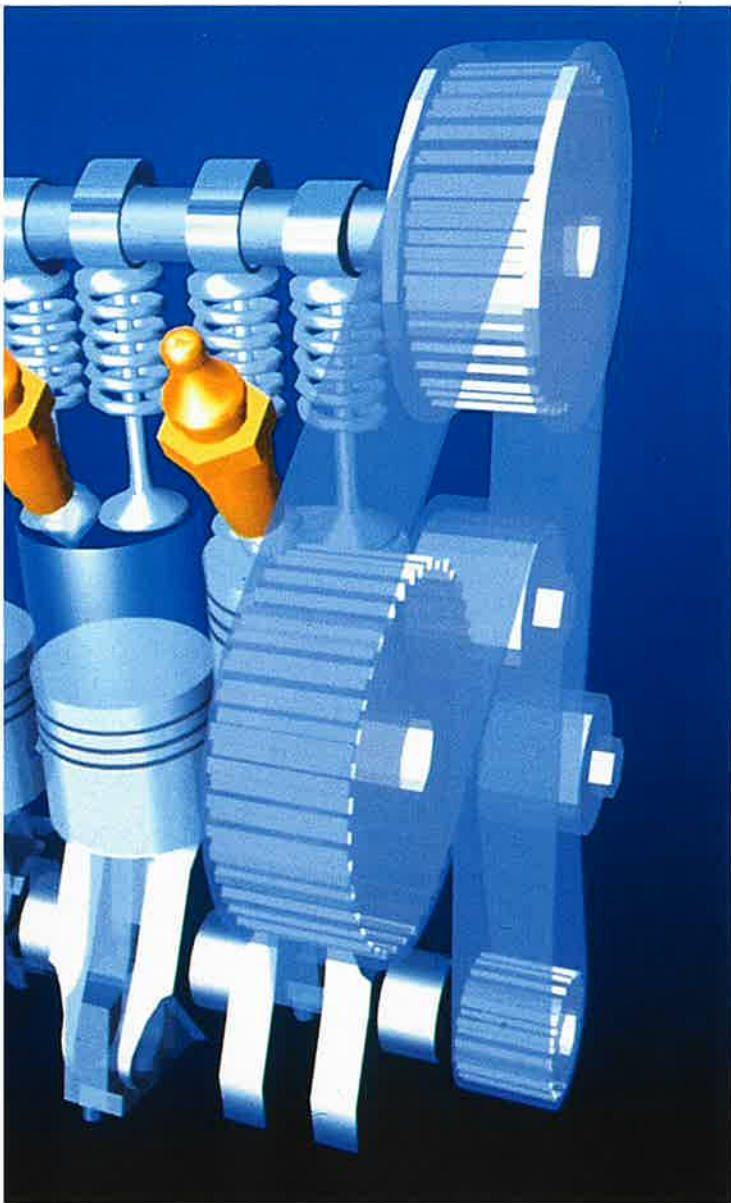

Mit heiserem Sechszylinder-Sound und hörbar pfeifendem Turbolader macht der Nissan-Motor besonders sportlichen Fahrern Laune, die Wert auf spontane Gasannahme legen. Mühelos und ohne Vibrationen dreht die 115-PS-Maschine notfalls bis 5000 Touren.
Off Road, 7/92

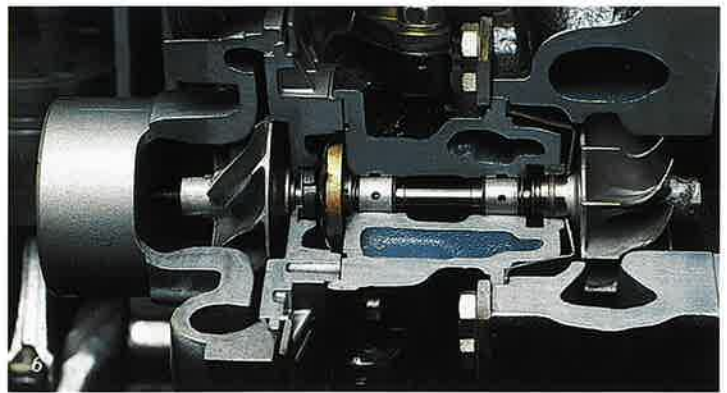
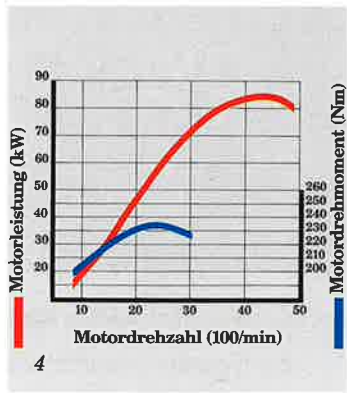
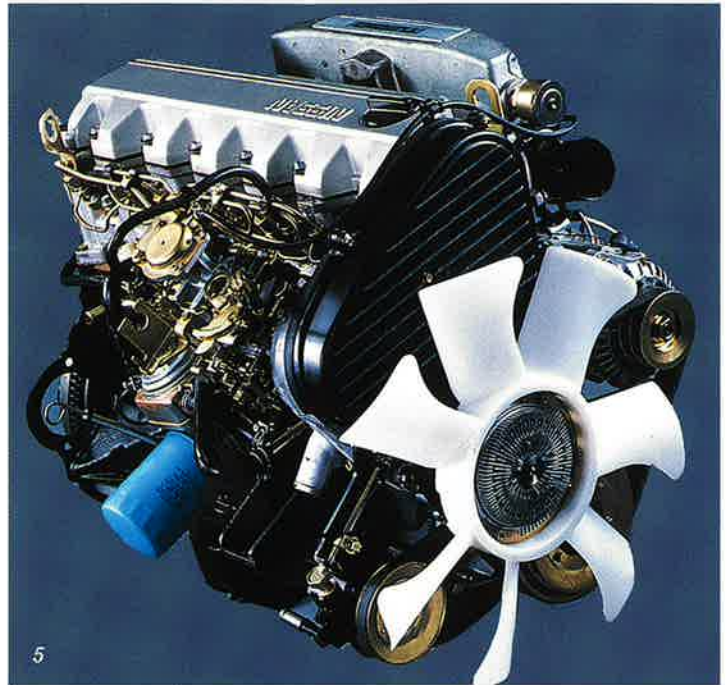

ein gleichmäßiger Motorlauf und eine vollständige Verbrennung erzielt. Der Motor lebt länger und produziert weniger Schadstoffe.

Die Vorteile des Abgasturboladers in Verbindung mit dem Dieselmotor des Nissan Patrol GR: Der ohnehin hohe Anteil an Verbrennungsluft wird durch den Turbolader nochmals gesteigert und somit ein besserer Füllungsgrad erzielt. Der Lader ist dem Hubraum des Motors angepaßt, setzt dank geringer Massenträgheit schon bei niedrigen

Drehzahlen weich ein und sichert die gleichmäßige Kraftentfaltung und die enorme Durchzugskraft des Motors.

Überlegenheit überall.

Das Fahrwerk des Nissan Patrol GR: robust und zuverlässig mit mustergültigen Stärken in jedem Gelände und auf der Straße. Und das bei einem Komfort-Niveau, das sogar den Vergleich mit einem Pkw nicht zu scheuen braucht.

Die im Patrol GR bewußt verwendeten Starrachsen können auch im extremen Gelände die nötige konstante Bodenfreiheit sicherstellen und jegliche Spur- und Sturzveränderungen, also negatives Fahrverhalten, ausschließen (2). Die Verbindung dieser Starrachsen mit Schraubenfedern (5) verbessert deutlich den Fahrkomfort auf der Straße und im Gelände.

Das Fahrwerk mit Stabilisatoren und 5fach geführter Hinterachse zählt zu den aufwendigsten Konstruktionen im Off-Road-Markt. Seine Aufgabe: Verbesserung der Fahrzeugdynamik, höhere Stabilität, geringere Lastwechsel-Reaktionen. So wird schnelles und sicheres Kurvenfahren auf der Straße bei geringer Seitenneigung des Aufbaus möglich und gleichzeitig eine maximale Achsverschränkung im Gelände.

Das Zusammenspiel hochwertiger Fahrwerkskomponenten ergibt ein Höchstmaß an Spurtreue, Fahr- und Bremsstabilität. Handling und Traktion sind hervorragend. Mit niedrigem Schwerpunkt und ausgeglichener Achslastverteilung bringen auch ungewöhnliche Schräglagen den Patrol GR nicht aus dem Gleichgewicht.

Das Fahrwerk im Detail: Serienmäßiges Fünfganggetriebe mit unmittelbarer Weiterleitung der Motorleistung an die Hinterräder im Normalbetrieb. Automatische Freilaufnaben an den Vorderrädern (1) – also kein Mitlaufen der vorderen Kardan- und Achswellen und kein Mitarbeiten des vorderen Differentials – zur Reduzierung von Verbrauch, Verschleiß und Fahrgeräuschen.

Bei zugeschaltetem Allradantrieb im Gelände gleichmäßige Verteilung der Kraft auf alle vier Räder über einen besonders vibrations- und geräuscharm laufenden Kettenantrieb für die Vorderachse im Verteilergetriebe (7).

Die Vorderräder des Patrol GR sind mit den patentierten automatischen DF-Freilaufnaben (Double Function) ausgestattet (1). Diese sind zusätzlich auch manuell sperrbar, so daß Sie bei jeder Geschwindigkeit problemlos auf Vierradantrieb umschalten können. Bei nicht gesperrten Frei-

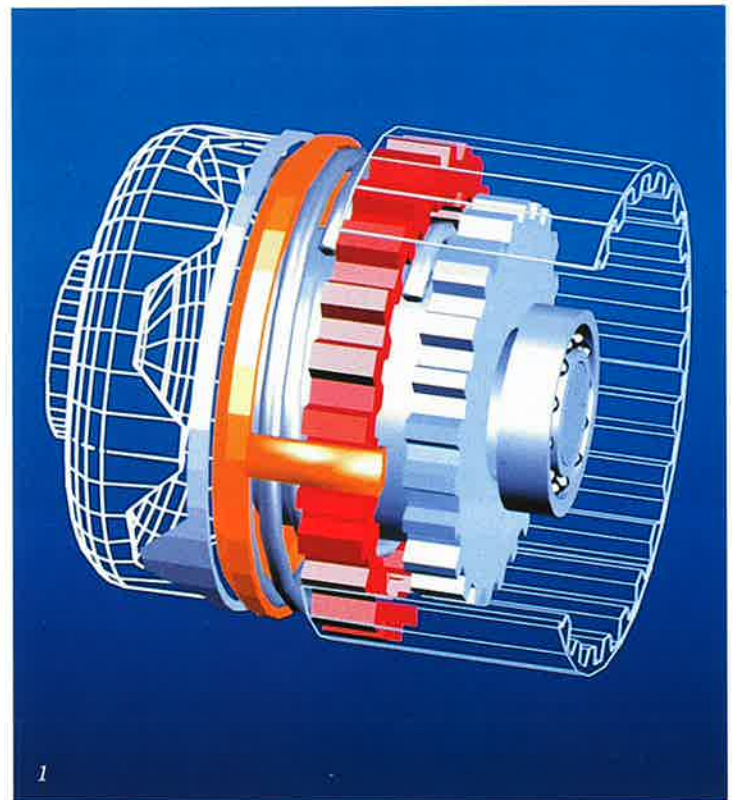

laufnaben ist dies bis zu 40 km/h möglich.

Ein Vorteil der zusätzlichen manuellen Sperrung der automatischen Freilaufnaben: Auch bei auftretenden hohen Belastungen der Sperre, z.B. beim Ausschaukeln eines festgefahrenen Fahrzeugs, kann sich die Freilauf Sperre nicht mehr selbsttätig lösen.

Der Patrol GR verfügt über einen synchronisierten Rückwärtsgang. Und in schwierigem Gelände unterstützt Sie das selbsttätig sperrende Hinterachs-Differential mit begrenztem Schlupf bzw. – in Verbindung mit dem Komfortpaket – die zuschaltbare 100%ige Differentialsperre. Diese wird im Bedarfsfall per Schalterdrehung elektropneumatisch aktiviert (3, 6).

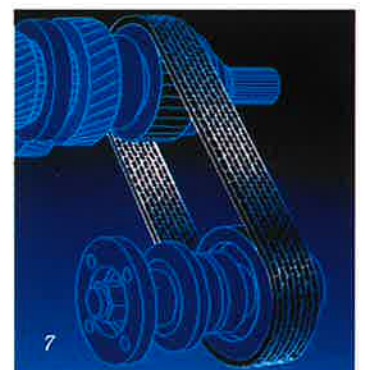
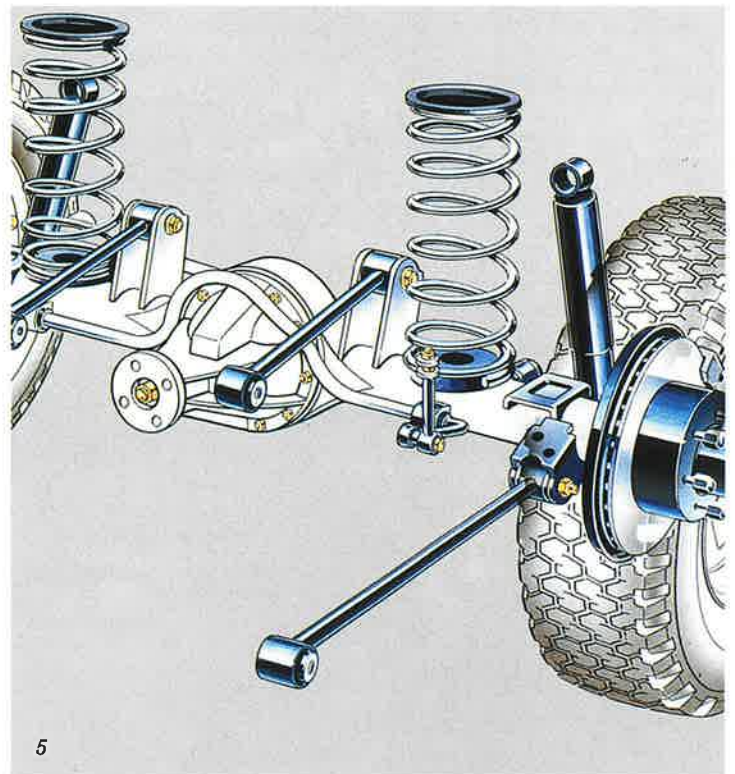
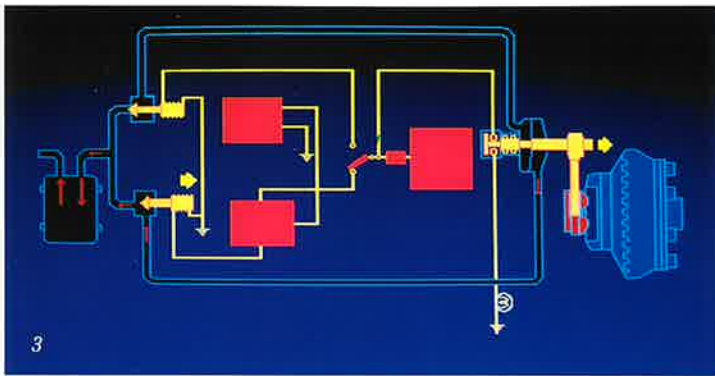

Das Bremssystem: Hydraulische Zweikreis-Bremsanlage mit Bremskraftregler und -verstärker sowie großdimensionierten, innenbelüfteten Scheibenbremsen vorn und hinten für ausgezeichnete Verzögerungswerte in allen Situationen – beispielhaft in dieser Gewichtsklasse.

Die sonstige Fahrsicherheit genügt jedoch auch gehobenen Ansprüchen; der lange Radstand und die breite Spur sorgen stets für ein „sattes“ Fahrgefühl. Trotz der dicken Reifen läuft der lange GR gut geradeaus, er kommt auch bei Vollbremsungen und welliger Fahrbahn nicht aus der Spur.

Off Road, 4/93

Stärke, die zieht.

Dank seiner enormen Motorkraft bewältigt der Nissan Patrol GR fast jede Transportaufgabe. Er ist auch in dieser Hinsicht das perfekte Allzweckfahrzeug für Beruf und Hobby, für Alltag und Freizeit. Auch wenn er innen schon voll beladen ist, zieht er ganz bequem einen Kajütkreuzer oder einen Anhänger mit zwei Reitpferden weg. Seine Stärke schenkt Ihnen die Freiheit, sich Ihre ganz individuellen Wünsche zu erfüllen.

Die Zugkraft des Patrol GR ist beispielhaft: 2450 kg (beim GR Station 2700 kg) gebremste Anhängelast. Die zulässige Anhängelast kann sogar ohne behördliche Ausnahmegenehmigung auf eindrucksvolle 3500 kg erhöht werden. Das reicht für den größten Caravan und auch für so manche Baumaschine. Eintragung in die Fahrzeugpapiere genügt.

Doch damit hat der starke Allrounder die Grenze seiner Belastbarkeit noch nicht erreicht: Mit nachgerüsteter Druckluftbeschaffungsanlage darf der Patrol GR 3675 kg (der GR Station 4050 kg) ziehen. Perfekt angepaßte Anhängenzugvorrichtungen, auch für die erhöhte Anhängelast,

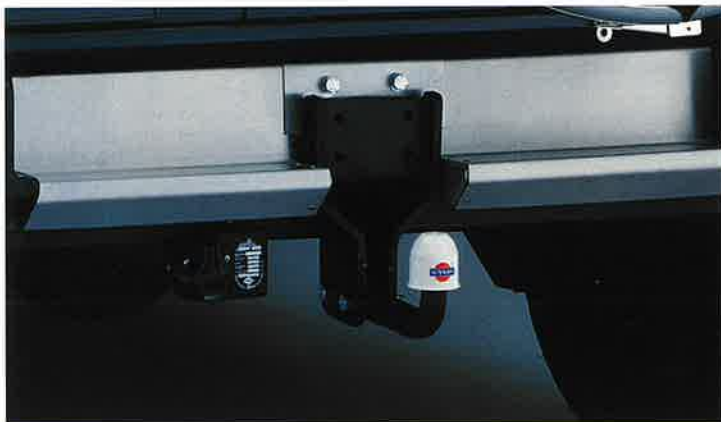

sind selbstverständlich als Original-Nissan-Zubehör erhältlich.





Einstieg in neue Erlebniswelten.

Die Kommunikation zwischen Fahrer, Fahrzeug und Umwelt so intensiv und störungsfrei wie möglich zu gestalten, das war das Ziel bei der Konstruktion des Cockpits im Nissan Patrol GR. Die Bedienungs- und Kontrolleinrichtungen wurden deshalb in ein ergonomisch übersichtliches Gesamtkonzept integriert (1).

Auf der großflächigen, spiegelfrei verglasten Instrumententafel: Tacho mit Tages-Kilometer, Drehzahlmesser, Tankanzeige, Kühlmitteltemperatur-, Öldruck- und Batteriespannungsanzeige der 12-Volt-Anlage (4, 5).

Weitere Kontrolleuchten informieren Sie über die Funktionen von eingeschaltetem Allradantrieb, Feststellbremse, Warnblinkanlage, Fernlicht, Nebelschlußleuchte, Heckscheibenheizung, Batterieladung, Vorglühen und Wasserabscheidung im Kraftstofffilter, nicht angelegten Sicherheitsgurt und nicht geschlossene Türen.

In der Mittelkonsole befindet sich die beleuchtete Bedienungseinheit für die Heizungs- und Lüftungsanlage mit Smogschaltung, die bei Bedarf nur die Luft im Innenraum umwälzt – so läßt sich übrigens der Innenraum auch schneller aufwärmen. Weiterhin sind dort Warnblinkschalter, Digitaluhr und – für Fahrer und Beifahrer gut erreichbar – Ascher und Anzünder untergebracht.

Über vier variable Lüftungsgitter läßt sich der Luftstrom individuell regulieren, separate Defrosterdüsen sorgen bei jedem Wetter für klare Sicht.

Rechts und links vom markant gestylten, höhenverstellbaren Dreispeichen-Lenkrad mit vergrößerter Prallfläche: Kombischalter für die 2stufige Scheiben-Wisch-Wasch-Anlage mit einstellbarer Intervallschaltung sowie für die Fahrzeugbeleuchtung und Fahrtrichtungsanzeige.

In den Türarmlehnen sind die Schalter der elektrischen Fensterheber integriert (Sonderausstattung gegen Aufpreis); auf der Fahrerseite die gesamte Bedienungseinheit (3) mit einer Verriegelungssperre für alle Fenster.

Die serienmäßige Servolenkung (drehzahlabhängig) werden Sie bei hartem Geländeeinsatz dankbar registrieren. Dazu erlaubt sie müheloses, feinfühliges Einparken in enge Parklücken.

Allen Nutzern wird die hohe „überlegene“ Sitzposition beim Durchfahren des normalen Großstadt-Verkehrsgewühls gefallen. Man sieht weiter voraus, kann sich besser auf die Entwicklung der Verkehrssituation einstellen und somit besser agieren bzw. früher reagieren. Im Nissan Patrol haben Sie eben nicht nur im Gelände alles jederzeit „im Griff“, sondern auch im normalen Straßenverkehr. Und stets eine überlegene Übersicht.

Die durch die Fahrzeugkonstruktion schon vorgegebenen passiven Sicherheitsfaktoren – hohe Seitenlinie, robuste Chassis-Rahmenkonstruktion – wurden noch erweitert: Versteifungsprofile in den Türen sorgen für noch mehr Sicherheit bei einem eventuellen Seitenaufprall.



Radio und Komfortpaket gegen Aufpreis.
Umfang siehe techn. Datenblatt.



Freiheit als Konzept.

Der Komfort hat im Nissan Patrol GR besonders viel Format: ein Maximum an Bewegungsfreiheit, Fahrkultur und Ausstattungsqualität.

Der Innenraum besticht durch seine großzügige Atmosphäre und sein befreiendes Raumgefühl. Er bietet sowohl vorn als auch im Fond hervorragende Platzverhältnisse (1, 4, 8). Fünf Erwachsene – im Patrol Station sieben – können es sich auf den ergonomisch geformten, komfortablen Sitzen bequem machen und genießen durch die hohe Sitzposition den freien Ausblick nach allen Seiten.

Die Vordersitze mit einer Aufpolsterung für gute Seitenführung gewährleisten, daß Sie bei On- und Off-Road-Fahrten Ihr Ziel nicht nur sicher, sondern auch entspannt erreichen. Die vorderen Lehnen können bis zur Liegeposition geneigt werden (6) und sind mit höhenverstellbaren Kopfstützen ausgestattet.

Reichhaltig und praktisch die serienmäßige Ausstattung: Haltegriff für den Beifahrer an der Instrumententafel, Armlehnen an den Türen, abschließbares Handschuhfach, Ablagebox mit Getränkedosen-Halterung zwischen den Vordersitzen (5). Der Beifahrersitz bewegt sich beim Vorklappen der Lehne nach vorn und erleichtert beim 2-Türer den Ein- und Ausstieg der Fondpassagiere. Die zweite Sitzreihe beim GR-Station ist – ebenfalls für den leichteren Einstieg – zweigeteilt (1, 8). Die Gurtschlösser der 2. und 3. Sitzreihe sind griffgünstig an den Sitzen befestigt.

Die weiteren nützlichen Serien-Zugaben: Verbundglas-Frontscheibe, rundum Colorglas, Heckscheiben-Heizung und -Wischer, abschließbare Tankklappe und Schmutzfänger. Und dazu ein Hauch von Luxus: Scheinwerfer-Wisch-Wasch-Anlage, regelbare Instrumentenbeleuchtung und – in Kombination mit dem Komfortpaket (Aufpreis) – zuschaltbare Hinterachs-Differentialsperre, Stoffpolster, Teppichboden, Türverkleidungen mit Stoffeinsatz, Kopfstützen im Fond (Station: an der 3. Sitzreihe höhenverstellbar), elektrische Fensterheber, Zentralverriegelung aller Türen und elektrisch einstellbare, beheizte Außenspiegel.

Aber im Patrol GR ist neben dem Komfort auch für die passive Sicherheit gesorgt: Die Versteifungsprofile in den Türen schützen seine Insassen im Falle eines Seitenaufpralls. Und die vom normalen Verkehrsgeschehen abgehobene Sitzposition oberhalb des robusten Rahmen-Chassis stellt eine zusätzliche Risiko-Minimierung dar.

Weit mehr als nur viel Platz.

Der Patrol bietet eine Menge sinnvoller Extras, die nichts extra kosten: separat zu bedienende Heizungs- und Lüftungsanlage für die Mitfahrer im Fond (3), 3-Punkt-Auto-

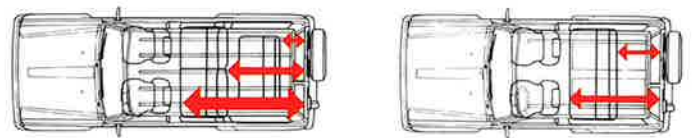

matik-Sicherheitsgurte, Scheinwerfer-Wisch-Waschanlage, Radiovorbereitung – alles serienmäßig.

Viel Platz bleibt außerdem für Ihre Hobbies, denn der Innenraum ist beispielhaft variabel. So stehen Ihnen enorme Zuladungsmöglichkeiten offen. Durch unterschiedliche Sitzbestückung bzw. durch das Vor- und Zusammenklappen der hinteren Sitzreihen läßt sich leicht eine Verdoppelung bis Verdreifachung des Ladevolumens erzielen (2).

Auch beim Be- und Entladen macht es Ihnen der Patrol GR bequem: Mit seiner senkrecht geteilten Heckklappe, die im Verhältnis 1/3 : 2/3 ausgelegt ist, wird z.B. das Beladen in engen Parklücken leichter. Praktische Befestigungshaken im Laderaum (2) sorgen auch auf unbefestigten Wegen für



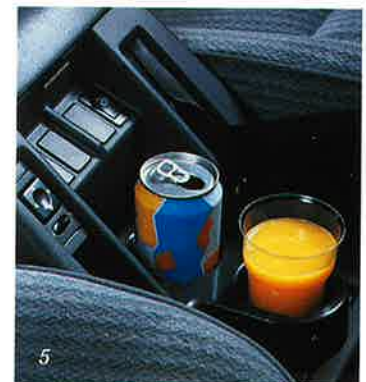



einen sicheren Gepäck- bzw. Ladeguttransport.

Der für großvolumige Gegenstände nutzbare Raum: Breite 142,5 cm, Höhe 100 cm (beim Station 99,5 cm), Länge 45 cm – bei umgeklappten Rücksitzen 98 cm (Station 44 cm bis 166 cm).

(Abbildungen: Komfortpaket gegen Aufpreis, Umfang siehe techn. Datenblatt.)

Dinge.

Einen Nissan zu fahren bedeutet, mit einem guten Gefühl unterwegs zu sein. Denn überall begleiten Sie unsere Qualität, Garantien und ein hervorragender Service unserer Nissan-Vertragshändler, damit Sie mobil bleiben. Mehr als 900 Nissan-Vertragshändler in der Bundesrepublik Deutschland und über 3.500 Nissan-Vertragspartner im europäischen Ausland sind für Sie da. Mit ihrem geschulten Wissen, mit Rat und mit einem Leistungspaket, wie es eben nicht alltäglich ist.

Sie haben sich für den Nissan Patrol GR entschieden. Welche Gewährleistungen Ihnen unsere Nissan-Vertragshändler bieten und welche Vorteile Sie davon haben, sollten Sie kennen:

Garantie

Neuwagen-Garantie. Für Ihr Nissan-Neufahrzeug gilt ein Jahr Gewährleistung ohne Kilometerbegrenzung.

3-Jahre-(bis 100.000 Kilometer)-Garantie. Darüber hinaus hat Ihr neuer Nissan Patrol GR die 3-Jahre-Garantie, begrenzt auf eine Gesamtfahrleistung von 100.000 Kilometer. Wird diese Fahrleistung vor Ablauf von drei Jahren erreicht, so endet diese Gewährleistung. Unabhängig davon hat im ersten Jahr die Neuwagen-Gewährleistung ohne Kilometerbegrenzung Gültigkeit.

3-Jahre-Lackgarantie. Sie gilt für Ihren neuen Nissan Patrol GR drei Jahre für Karosserie-Lackfehler und -Lackschäden. Davon ausgenommen sind Schäden, die durch äußere Einwirkung oder unsachgemäße Pflege entstehen.

6-Jahre-Garantie gegen Durchrostung. Für Ihren neuen Nissan Patrol GR gilt zusätzlich die 6-Jahre-Garantie gegen Durchrostung ohne Verpflichtung des Fahrzeughalters zur Nachbehandlung der Karosserie.

Werkstatt-Garantie. Die Werkstatt-Garantie gilt ein Jahr für alle von einem Nissan-Vertragshändler eingebauten Nissan-Original-Teile inklusive Werkstatteistung.

Über den Leistungsumfang und die Bedingungen der vorgenannten Gewährleistungen im einzelnen informiert Sie gerne Ihr Nissan-Vertragshändler.

Service

Wartungsintervalle: Einmal jährlich oder alle 20.000 km.

Ölwechselintervalle (Diesel): alle 5.000 km oder nach 6 Monaten, je nachdem, was zuerst eintritt.

Der Nissan-Treuepaß „Super Plus“. Der Nissan-Treuepaß „Super Plus“ gewährt für Ihren neuen Nissan Patrol GR, der regelmäßig bei einem Nissan-Vertragshändler gewartet wird, einen besonderen Service in West-

europa, soweit ein Defekt 50 km vom Wohnort entfernt eingetreten ist. Wenn Ihnen an Ort und Stelle nicht direkt geholfen werden kann, werden Abschleppkosten bis zu DM 300,- übernommen. Sofern die Reparatur mehr als 6 Stunden benötigt, werden Mietwagenkosten der gleichen Fahrzeugklasse bis zu DM 500,- pro Tag bis zu drei Tagen, oder wenn Sie lieber auf die Fertigstellung Ihres Nissan-Fahrzeuges warten wollen, Übernachtungskosten bis zu DM 220,- pro Person pro Nacht für bis zu 4 Übernachtungen übernommen. Ihr Nissan-Vertragshändler wird Sie auch gern über den Leistungsumfang und die Bedingungen des Nissan-Treuepasses „Super Plus“ im einzelnen informieren.

Pan-Europe-24-Stunden-Service. Das Nissan-Service-Telefon mit den Rufnummern (01 30) 83 83 80 (alte Bundesländer) bzw. (0 21 31) 321 00 ist für Sie rund um die Uhr besetzt und sorgt in unvorhersehbaren Situationen für schnelle und unbürokratische Hilfe. Europaweit.

Nissan-Kundenkontakt-Programm. Alle Nissan-Fahrer werden laufend über alle aktuellen Neuerungen rund um Nissan informiert.



Das Dienstleistungsprogramm

Sie nutzen die Vorteile der Finanzdienstleistungen für Ihr Nissan-Fahrzeug bei der Nissan Bank GmbH und der Nissan Leasing GmbH. Sie profitieren von unserem Know-how in Finanzierungsfragen rund um Nissan-Fahrzeuge. Das gilt natürlich auch für Gebrauchtwagen.

Finanzieren. Die Nissan-Finanzierung durch die Nissan Bank GmbH. So bietet Ihnen die Nissan-Finanzierung Laufzeiten von 12 bis 72 Monaten, mit und ohne Anzahlung, zu günstigen Konditionen; natürlich auch für den Gebrauchtwagen. Individuelle Restwert-Finanzierungsprogramme haben den Vorteil besonders niedriger Raten. Fragen Sie Ihren Nissan-Vertragshändler nach den vielen Möglichkeiten der Autofinanzierung über die Nissan Bank GmbH. Schnell, einfach und bequem.

Leasen. Nissan-Leasing durch die Nissan Leasing GmbH. Sie zahlen die Nutzung des Autos während der Laufzeit. Das sorgt für niedrige Monatsraten, setzt Geld für andere Dinge frei und schont Ihre Reserven. Und die Sonderzahlung kann mit Ihrem Gebrauchten verrechnet werden.

Versichern. Alles aus einer Hand. Ihr Nissan-Vertragshändler übernimmt die Abwicklung in Sachen Versicherung Ihres neuen oder gebrauchten Nissans. Mit dem Nissan-Versicherungs-Service sparen Sie Zeit und Geld.

Zubehör

Mit dem geprüften Original-Nissan-Zubehörprogramm haben Sie die Möglichkeit, Ihr Fahrzeug über die schon außergewöhnlich reichhaltige Serienausstattung hinaus weiter zu individualisieren. Ihr Nissan-Vertragshändler hält einen Zubehörprospekt für Sie bereit.

Ihr Nissan-Vertragshändler;



Nissan Motor Deutschland GmbH, 41456 Neuss

Dieser Prospekt wurde auf chlorfrei gebleichtem Papier gedruckt und ist 100% recyclingfähig.
Der Inhalt entspricht den zum Zeitpunkt der Drucklegung vorhandenen Kenntnissen; die Angaben und Abbildungen in dieser Unterlage sind unverbindlich und stellen nur eine annähernde Beschreibung dar. Änderungen der beschriebenen Modelle bleiben vorbehalten.
Ihr Nissan-Vertragshändler wird Sie gerne über etwaige Änderungen informieren.

NISSAN PATROL GR

Technik und Ausstattung

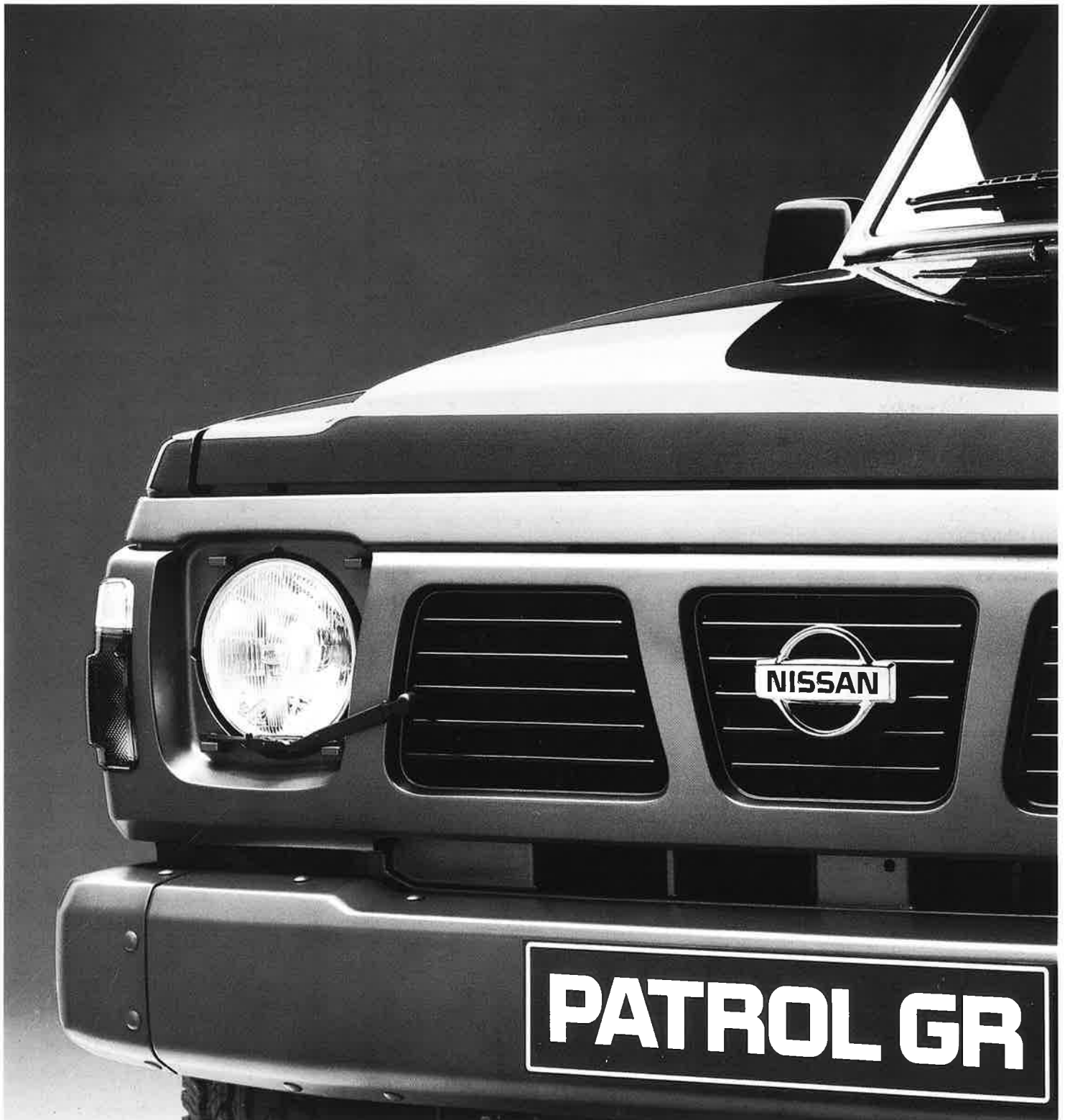

Die Serienausstattung

Typ	Patrol GR	Patrol GR Station
Außenausstattung:		
Verbundglasfrontscheibe und getönte Scheiben rundum	●	●
Halogen-Hauptscheinwerfer	●	●
Scheinwerfer Wisch-Waschanlage	●	●
zwei Rückfahrcheinwerfer	●	●
eine Nebelschlußleuchte in der Rückleuchteinheit integriert	●	●
zwei Außenspiegel	●	●
zweistufige Frontscheiben-Wisch-Waschanlage und einstellbare Intervallschaltung	●	●
Heckscheiben-Wisch-Waschanlage mit Intervallschaltung	●	●
heizbare Heckscheibe	●	●
Schmutzfänger an den Radkästen	●	●
Kraftstoffbehälterschutz /abschließbarer Tankdeckel	●/●	●/●
Abschlepphaken vorn und hinten	●	●
vollwertiges Reserverad mit Halterung und Abdeckung an der Hecktür außen	●	●
Heckflügeltüren (1/3 : 2/3 geteilt)	●	●
Kotflügelverbreiterungen und Trittbretter	●	●
Technische Ausstattung:		
5-Gang-Schaltgetriebe	●	●
zuschaltbarer Vorderradantrieb	●	●
selbsttätig sperrendes Differential mit begrenztem Schlupf an der Hinterachse	●	●
zuschaltbare 100%ige Differentialsperre an der Hinterachse anstatt des selbsttätig sperrenden Differentials	○	○
automatische Freilaufnaben (zusätzlich manuell sperrbar) an der Vorderachse	●	●
elektrische Leuchtweitenregulierung	●	●
drehzahlabhängige Servolenkung	●	●
zwei elektrisch einstellbare Außenspiegel, beheizbar	○	○
Radiovorbereitung: mechanische Radioantenne/Lautsprecher in den Vordertüren	●/●	●/●
Sicherheitsausstattung:		
Flankenschutz in den Türen	●	●
Sicherheitslenksäule	●	●
3-Punkt-Automatik-Sicherheitsgurte vorn und hinten (2-Punkt-Beckengurt Fondmitte)	●	●
Kopfstützen an den Vordersitzen, höhenverstellbar	●	●
Sicherheits-Kastenprofilrahmen	●	●
Zweikreis-Bremsanlage mit lastabhängigem Bremskraftregler	●	●
Innenbelüftete Scheibenbremsen vorn und hinten	●	●
Instrumentierung:		
Drehzahlmesser/Digital-Quarzuhr	●/●	●/●
Tageskilometerzähler	●	●
Öldruckanzeige/Voltmeter	●/●	●/●
Kontrolleuchten für: angezogene Handbremse/Bremsflüssigkeitsstand, eingeschalteten Allradantrieb, Batterieladung, Vorglühen, Kraftstoffreserve, Kraftstofffilter, nicht angelegten Sicherheitsgurt, nicht geschlossene Türen, heizbare Heckscheibe und Nebelschlußleuchte	●	●
Kraftstoff- und Kühlwassertemperaturanzeige	●	●
Kontrolleuchte für zugeschaltete Differentialsperre	○	○
akustische Warnanzeige für nicht ausgeschaltetes Licht und steckengelassenen Zündschlüssel	●	●
regelbare Instrumentenbeleuchtung	●	●
Innenausstattung:		
Innenraumbeleuchtung vorn/hinten	●/-	●/●
zwei Leseleuchten über den Vordersitzen	●	●
beleuchtete Heizungs-, Lüftungsarmaturen, Bedienungsschalter und Zündschloß	●	●
3-Speichen-Lenkrad, kunststoffummantelt/höhenverstellbare Lenksäule	●/●	●/●
Armlehnen an den Türen	●	●
Ablagebox mit Getränkedosen-Halterung zwischen den Vordersitzen	●	●
abschließbares Handschuhfach	●	●
Beifahrerhaltegriff am Armaturenbrett	●	●
abblenderer Sicherheitsinnenspiegel	●	●
zwei Sonnenblenden mit Make-up-Spiegel auf der Beifahrerseite	●	●
Zigarettenanzünder und Aschenbecher vorn, beleuchtet/Aschenbecher im Fond	●/●	●/●
Liegesitze vorn	●	●
Beifahrersitz mit Einstiegshilfe für Fondpassagiere	●	-
umklappbare Rücksitzbank	2. Sitzreihe	2.+ 3. Sitzreihe
geteilte Rücksitzbank	-	2. Sitzreihe
Defrosterdüsen für Front- und Seitenscheiben	●	●
vierstufiges Heiz- und Frischluftgebläse mit Smogschaltung und Zwangsentlüftung	●	●
separat bedienbare Heizung im Fond mit zweistufigem Gebläse	●	●
Tankdeckelfernbedienung	●	●
Befestigungshaken im Laderaum	●	●
Sonderausstattung:		
Komfortpaket: Stoffpolster, Teppichboden, vollflächige Türverkleidungen mit Stoffeinsatz, Kopfstützen im Fond (Station: an der 3. Sitzreihe höhenverstellbar), elektrische Fensterheber (Station: auch in den Fondtüren), Türzentralverriegelung einschließlich Hecktüren, elektrisch einstellbare Außenspiegel (beheizt), zuschaltbare 100%ige Differentialsperre an der Hinterachse	Aufpreis	Aufpreis

● serienmäßig

- nicht lieferbar

○ nur in Verbindung mit dem Komfortpaket lieferbar

Technische Daten

Typ	Patrol GR	Patrol GR Station
Sitzplätze	5	7
Motor:		
Motorart	4-Takt-Diesel mit Abgasturbolader, längs eingebauter Reihenmotor	
Zylinder/Hubraum	cm ³ 6/2.826	6/2.826
Bohrung x Hub	mm 85,0 x 83,0	85,0 x 83,0
Leistung	kW (PS)/bei min ⁻¹ 85 (115)/4.400	85 (115)/4.400
Max. Drehmoment	Nm/bei min ⁻¹ 235/2.400	235/2.400
Verdichtung	21,2	21,2
Kraftstoffversorgung	Verteilereinspritzpumpe mit integriertem Drehzahlregler	
Ventilsteuerung	OHC	OHC
Kraftübertragung:		
Antrieb	Hinterradantrieb mit zuschaltbarem Vorderradantrieb, automatische Freilaufnaben (zusätzlich manuell sperrbar) an der Vorderachse, selbsttätig sperrendes Differential mit begrenztem Schlupf an der Hinterachse, ① zuschaltbare 100%ige Differentialsperre an der Hinterachse	
Getriebeart	2 x 5-Gang, mechanisch (Verteilergetriebe)	
Getriebeübersetzung	I = 4,06 II = 2,36 III = 1,49 IV = 1,00 V = 0,86 R = 4,13	I = 4,06 II = 2,36 III = 1,49 IV = 1,00 V = 0,86 R = 4,13
Getriebeuntersetzung	2,02	2,02
Fahrwerk/Lenkung:		
Vorderachse	Starrachse mit Schraubenfedern, 2 Längslenkern, Panhardstab, Stabilisator, Hydraulik-Teleskopstoßdämpfer	
Hinterachse	Starrachse mit Schraubenfedern, 4 Längslenkern, Panhardstab, Stabilisator, Hydraulik-Teleskopstoßdämpfer	
Bremssystem	Hydraulisches Zweikreisbremssystem mit Bremskraftverstärker und -regler; vorn und hinten innenbelüftete Scheibenbremsen	
Felgenreöße	7 JJ x 15, weiß lackierte Stahlfelgen	
Reifengröße	10R 15LT 109N	
Lenkung	Kugelumlauf Lenkung mit drehzahlabhängiger Servounterstützung, Sicherheitslenksäule	
Wendekreis	m 11,8	14,2
Gewichte:		
Zul. Gesamtgewicht	kg 2.450	2.700
Leergewicht/Zuladung ¹⁾	kg 1.895/555	2.005/695
Anhängelast bei 12% Steigung	gebremst kg 2.450 [3.500] ungebremst kg 750	2.700 [3.500] 750
Zul. Achslast	vorn/hinten kg 1.300/1.570	1.400/1.800
Zul. Stützlast/Dachlast	kg 100/100	100/100
Kraftstoffverbrauch/Fahrleistung:		
Tankinhalt	l 95	95
Kraftstoffart	Diesel DIN 51 601	
Kraftstoffverbrauch nach DIN 80/1268 EWG	Stadtzyklus l bei 90 km/h l 12,4 bei 120 km/h l 9,2 in l/100 km 13,9	12,4 9,2 13,8
Höchstgeschwindigkeit	km/h 145	145

① nur in Verbindung mit dem Komfortpaket lieferbar

¹⁾ Aufgrund der Sonderausstattungen „Komfortpaket“ können die Daten abweichen

[] Erhöhe Anhängelast von 3.500 kg ohne Ausnahmegenehmigung. Ein nachträgliche Aufnahme in die Fahrzeugpapiere genügt, die entsprechende Freigabe ist bei Ihrem Nissan-Vertragshändler erhältlich. Darüber hinausgehende Anhängelasten von 3.675 kg beim GR und 4.050 kg beim GR Station sind in Verbindung mit einer nachträglich eingebauten Druckluftbeschaffungsanlage möglich.

Wie bei jedem PKW werden Verbrauch und Fahrleistungen in der Praxis je nach Fahrweise, technischem Zustand, nicht serienmäßigen An- und Aufbauten, der Straßenbeschaffenheit und örtlichen klimatischen Bedingungen von den nach der Prüfnorm ermittelten Werten abweichen.

Abmessungen Alle Angaben in mm

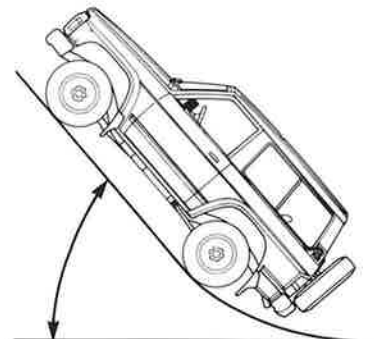
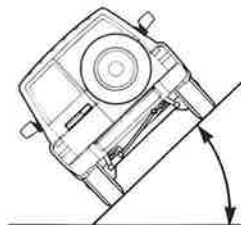
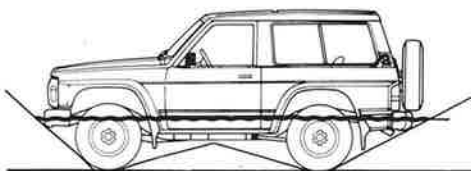
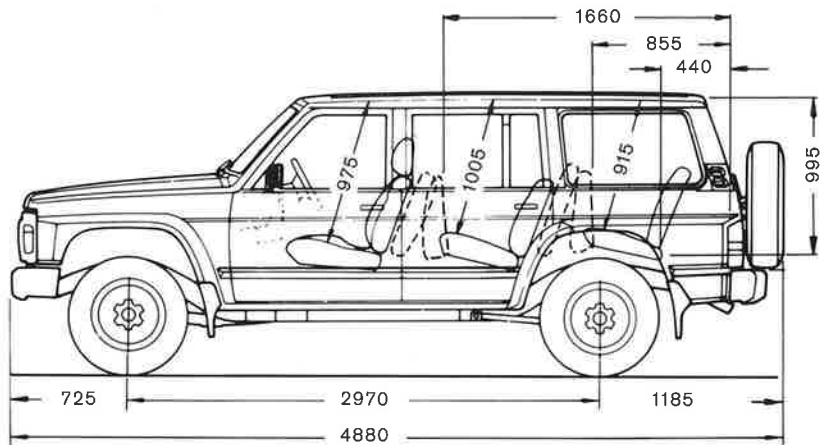
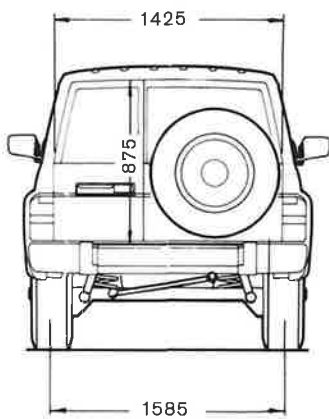
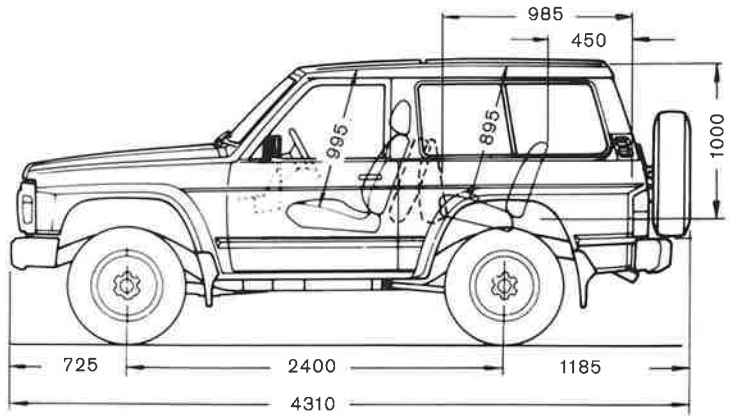
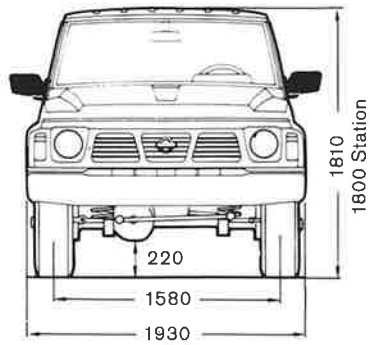

Böschungswinkel vorn 42° (41°), hinten 29°,
Rampenwinkel 32° [Station 28°]
Wasserdurchfahrt bis max. 60 cm

Kippwinkel 46°

Steigfähigkeit 45° = 100%



Nissan Motor Deutschland GmbH, 41456 Neuss

Dieser Prospekt wurde auf umweltschonend chlorfrei gebleichtem Papier gedruckt und ist 100% recyclingfähig.
Der Inhalt entspricht den zum Zeitpunkt der Drucklegung vorhandenen Kenntnissen; die Angaben und Abbildungen
in dieser Unterlage sind unverbindlich und stellen nur eine annähernde Beschreibung dar. Änderungen der beschriebenen Modelle bleiben vorbehalten.
Ihr Nissan-Vertragshändler wird Sie gern über etwaige Änderungen informieren.